

S-W INOX CON GUARNIZIONE IN VITON

Pressacavi in Acciaio INOX con guarnizione in Viton
 Industria alimentare, ambienti aggressivi, alte temperature

S-W INOX Filetto PASSO PG

COSTRUZIONE

MATERIALE Acciaio Inox 1.4305
Inserto a lamelle Viton (FKM)
Guarnizione Interna Viton (FKM)
Filetto Passo PG

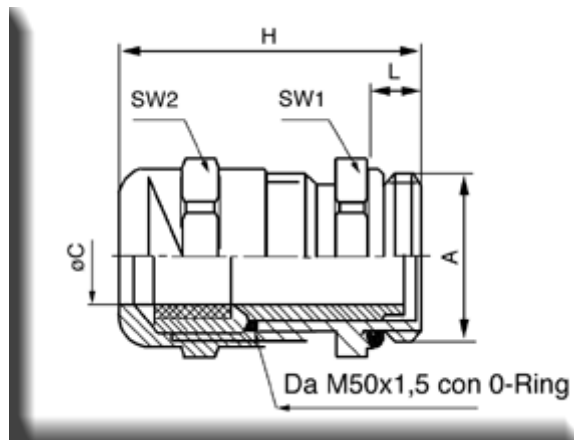

PROPRIETA'

Campo di Temperatura -18°C sino +200°C
 con punte a 250°C
Grado di protezione IP 65



S-W INOX Filetto PASSO PG

Filetto A	Ø C mm	L mm	SW 1 mm	SW 2 mm	H mm	n° pezzi x conf	Codice Articolo
PG 7	4...7	6.0	14	14	.	50	129007
PG 9	5...10	6.5	19	19	.	50	129009
PG 11	5...12	6.0	22	22	.	50	129011
PG 13.5	7...15	6.0	24	24	.	50	129013
PG 16	7...15	6.0	24	24	.	50	129016
PG 21	9...20.5	7.5	32	32	.	25	129021
PG 29	16...26	10	41	41	.	25	129029
PG 36	25...35	10	50	50	.	10	129036

S-WADI INOX Filetto PASSO PG

COSTRUZIONE

MATERIALE Acciaio Inox 1.4305
Inserto a lamelle Viton (FKM)
Guarnizione Interna Viton (FKM)
Filetto Metrico sec. EN 60423

PROPRIETA'

Campo di Temperatura -18°C sino +200°C
con punte a 250°C
Grado di protezione IP 65

Filetto A	Ø C mm	L mm	SW 1 mm	SW 2 mm	H mm	n° pezzi x conf	Codice Articolo
M 16 x 1,5	7.5...11.5	6.0	20	20	25	50	101011M16ESV
M 20 x 1.5	8...15	6.0	24	24	26	50	101016M20ESV
M 25 x 1.5	13...20	7.5	32	32	31	50	101021M25ESM
M 32 x 1.5	18...22.5	8.0	38	38	33	25	101029M32ESV